

CS1200 WiFi Alarm

Installation Instructions / Instrucciones de instalación / Instructions d'installation

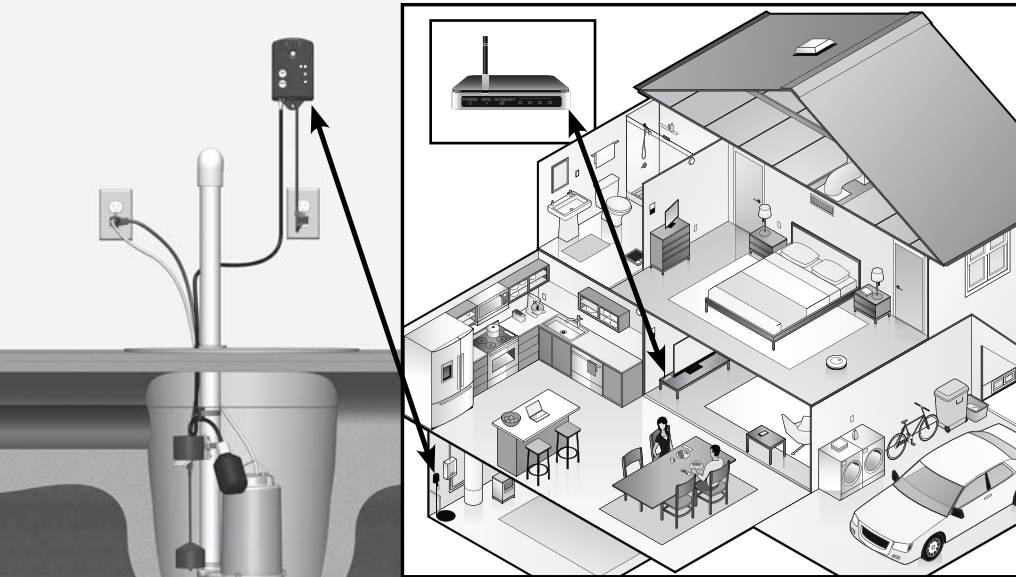

English

The CS1200 WiFi system monitors and reports any residential alarm condition (contact closure), including sump high water level (float switch), or under/over temperature alarms. When the contact closes, the alarm notifies the user locally (audible and visual alarm) and remotely via SMS text messages and/or emails over a WiFi or Ethernet network to a smart phone, tablet or computer. The horn can be silenced when the alarm is active, but the alarm light remains on until the condition is cleared. Once the condition is cleared, the alarm will automatically reset. No cellular connection needed (no monthly fees), but it is necessary for the home owner to have a reliable WiFi network and connection to the internet for this alarm to send remote notifications. Text message notifications can be sent to a cell phone with an active SMS service.

Español

El sistema CS1200 WiFi monitorea y reporta cualquier condición de alarma en aplicaciones residenciales (cierre de contacto), incluyendo alarmas de nivel alto de agua en sumideros (interruptor de flotador) o alarmas de sobre o baja temperatura. Cuando el contacto se cierra, la alarma notifica al usuario localmente (alarma audible y visual) y vía remota mediante mensajes de texto SMS y/o correos electrónicos enviados por redes WiFi o Ethernet a teléfonos inteligentes, tabletas o computadoras. Es posible silenciar la bocina cuando la alarma se encuentra activa, pero la luz de la alarma queda encendida hasta que se remedia la condición de alarma. La alarma se restablece automáticamente una vez que la condición de alarma es remediada. No es necesaria una conexión celular (no pagos mensuales), pero la vivienda debe tener una red fiable de WiFi y conexión a internet para que la alarma pueda enviar notificaciones remotas. Las notificaciones por mensaje de texto pueden enviarse a un teléfono móvil con servicio activo SMS.

Français

Le système CS1200 WiFi surveille et signale toute condition d'alarme résidentielle (fermeture de contact), y compris les alarmes de haut niveau d'eau dans le puitsard (interrupteur à flotteur), ou les alarmes de température. Lorsque le contact se ferme, l'alarme avertit l'utilisateur localement (alarme sonore et visuelle) et à distance, par SMS et/ou courriel utilisant le réseau WiFi ou Ethernet, vers un smartphone, une tablette ou un ordinateur. L'alarme sonore peut être désactivée lors d'une alarme, mais le voyant reste allumé tant que le problème n'est pas résolu. Une fois résolu, l'alarme se réarme automatiquement. Aucune connexion cellulaire n'est nécessaire (pas de frais mensuels), néanmoins le propriétaire de la maison doit disposer d'un réseau WiFi et d'une connexion fiable à Internet pour permettre à cette alarme d'envoyer des notifications à distance. Les notifications par SMS peuvent être reçues sur un téléphone portable activé pour la messagerie SMS.

CSI CONTROLS® THREE-YEAR LIMITED WARRANTY

CSI Controls® warrants to the original consumer that this product shall be free of manufacturing defects for three years after the date of consumer purchase. During that time period and subject to the conditions set forth below, CSI Controls® will repair or replace, for the original consumer, any component which proves to be defective due to defective materials or workmanship of CSI Controls®.

ELECTRICAL WIRING AND SERVICING OF THIS PRODUCT MUST BE PERFORMED BY A LICENSED ELECTRICIAN.

THIS WARRANTY DOES NOT APPLY: (A) to damage due to lightning or conditions beyond the control of CSI Controls®; (B) to defects or malfunctions resulting from failure to properly install, operate or maintain the unit in accordance with printed instructions provided; (C) to failures resulting from abuse, misuse, accident, or negligence; (D) to units which are not installed in accordance with applicable local codes, ordinances, or accepted trade practices; and (E) to units repaired and/or modified without prior authorization from CSI Controls®.

Some states do not allow limitations on how long an implied warranty lasts, so the above limitation may not apply to you. Some states do not allow the exclusion or limitation of incidental or consequential damages, so the above limitation or exclusion may not apply to you. This warranty gives you specific legal rights, and you may also have other rights which vary from state to state.

TO OBTAIN WARRANTY SERVICE: The consumer shall assume all responsibility and expense for removal, reinstallation, and freight. Any item to be repaired or replaced under this warranty must be returned to CSI Controls®, or such place as designated by CSI Controls®.

ANY IMPLIED WARRANTIES OF MERCHANTABILITY OR FITNESS ARE LIMITED TO THE DURATION OF THIS WRITTEN WARRANTY. CSI CONTROLS® SHALL NOT, IN ANY MANNER, BE LIABLE FOR ANY INCIDENTAL OR CONSEQUENTIAL DAMAGES AS A RESULT OF A BREACH OF THIS WRITTEN WARRANTY OR ANY IMPLIED WARRANTY.

GARANTÍA LIMITADA DE TRES AÑOS DE CSI CONTROLS®

CSI Controls® garantiza al consumidor original que este producto estará libre de defectos de manufactura por un lapso de tres años a partir de la fecha de compra. Durante ese período de tiempo, y sujetándose a las condiciones estipuladas más abajo, CSI Controls® reparará o reemplazará para el consumidor original cualquier pieza que resulte ser defectuosa a causa de los materiales o la obra de mano de CSI Controls®.

EL CABLEADO ELÉCTRICO Y EL MANTENIMIENTO DE ESTE PRODUCTO DEBEN SER REALIZADOS POR UN ELECTRICISTA AUTORIZADO.

ESTA GARANTÍA NO CUBRE: (A) daños ocasionados por rayos o relámpagos o por situaciones fuera del control de CSI Controls®; (B) defectos o mal funcionamiento resultantes de instalar, hacer funcionar o dar mantenimiento al sistema sin seguir las instrucciones impresas suministradas; (C) fallos resultantes de abuso, mal uso, accidentes o negligencia; (D) los sistemas que no sean instalados acatando las normas locales, los reglamentos o la metodología técnica aceptada, y (E) los sistemas que sean reparados o modificados sin contar con la previa autorización de CSI Controls®.

En algunos estados se prohíben las limitaciones con respecto al plazo de la garantía implícita; por tanto, es posible que la anterior limitación no sea aplicable en su caso. En algunos estados no se permiten la exclusión o limitación de daños incidentales o consecuentes; por tanto, es posible que la anterior limitación o exclusión no sea aplicable en su caso. Esta garantía le otorga derechos legales específicos; es posible además que le correspondan otros derechos que varían de un estado a otro.

PARA OBTENER SERVICIO CUBIERTO POR LA GARANTÍA: el consumidor deberá asumir toda la responsabilidad y los gastos de desinstalación, reinstalación y fletes. Cualquier elemento que requiera reparación o deba remplazarse en virtud de esta garantía, debe devolverse a CSI Controls® o al lugar que CSI Controls® designe.

CUALQUIER GARANTÍA IMPLÍCITA DE COMERCIABILIDAD O IDONEIDAD QUEDA LIMITADA AL PERÍODO DE TIEMPO CUBIERTO POR ESTA GARANTÍA ESCRITA. BAJO NINGUNA CIRCUNSTANCIA, CSI CONTROLS® SERÁ RESPONSABLE DE DAÑOS INCIDENTALES O CONSECUENTES DE CUALQUIER TIPO QUE RESULTEN DEL INCUMPLIMIENTO DE ESTA GARANTÍA ESCRITA O DE CUALQUIER GARANTÍA IMPLÍCITA.

GARANTIE LIMITÉE DE TROIS ANS CSI CONTROLS®

CSI Controls® garantit au consommateur d'origine que ce produit sera exempt de défauts de fabrication pour une période de trois ans suivant la date d'achat. Durant cette période et sous réserve des conditions décrites ci-bas, CSI Controls® réparera ou remplacera, à l'attention du consommateur d'origine, tout composant s'avérant défectueux en raison d'une défaillance des matériaux ou de la main-d'œuvre de CSI Controls®.

LE BRANCHEMENT ÉLECTRIQUE ET L'ENTRETIEN DE CE PRODUIT DOIVENT ÊTRE EFFECTUÉS PAR UN ÉLECTRICIEN CERTIFIÉ.

CETTE GARANTIE NE S'APPLIQUE PAS : (A) aux dommages dus à la foudre ou à des conditions indépendantes de la volonté de CSI Controls®; (B) à des défauts ou défaillances résultant d'une installation non conforme, du non-respect des instructions écrites d'exploitation ou d'entretien de l'appareil; (C) à des défaillances résultant d'abus, de mauvaise utilisation, d'accident, ou de négligence; (D) aux appareils qui ne sont pas installés conformément aux codes et ordonnances locales applicables ou pratiques du métier acceptées et, (E) aux appareils réparés et/ou modifiés sans l'autorisation préalable de CSI Controls®.

Certains États ne permettent pas de limitations sur la durée d'une garantie implicite. La limitation ci-dessus peut ainsi ne pas s'appliquer à vous. Certains États ne permettent pas l'exclusion ou la limitation des dommages consécutifs ou fortuits. La limitation ou l'exclusion ci-dessus peuvent ainsi ne pas s'appliquer à vous. Cette garantie vous confère des droits légaux spécifiques. Vous pouvez aussi avoir d'autres droits qui varient d'un État à l'autre.

POUR OBTENIR LE SERVICE DE GARANTIE : Le consommateur devra assumer toute responsabilité et frais pour l'enlèvement, la réinstallation et le transport de l'appareil. Tout composant devant être réparé ou remplacé en vertu de cette garantie doit être retourné à CSI Controls®, ou tout endroit désigné par CSI Controls®.

TOUTE GARANTIE IMPLICITE DE QUALITÉ MARCHANDE OU D'APTITUDE À UN USAGE PARTICULIER EST LIMITÉE À LA DURÉE DE CETTE GARANTIE ÉCRITE. CSI CONTROLS® NE POURRA PAS D'AUCUNE MANIÈRE ÊTRE TENU RESPONSABLE DE TOUTS DOMMAGES CONSÉQUENTS OU FORTUITS RÉSULTANT D'UNE RUPTURE DE CETTE GARANTIE ÉCRITE OU DE TOUTE AUTRE GARANTIE IMPLICITE.



220 Ohio Street ■ Ashland, OH 44805 USA
Phone: 419-281-5767 ■ Fax: 419-289-2535

Electrical Warnings / Advertencias eléctricas/ Avertissements électriques

Failure to follow these precautions could result in serious injury or death. Replace the float switch immediately if cable becomes damaged or severed. Keep these instructions with warranty after installation. This product must be installed in accordance with National Electric Code, ANSI/NFPA 70 so as to prevent moisture from entering or accumulating within boxes, conduit bodies, fittings, float housing, or cable.

	WARNING ELECTRICAL SHOCK HAZARD Disconnect power before installing or servicing this product. A qualified service person must install and service this product according to applicable electrical and plumbing codes.		WARNING EXPLOSION OR FIRE HAZARD Do not use this product with flammable liquids. Do not install in hazardous locations as defined by National Electrical Code, ANSI/NFPA 70.
--	---	--	--

De no tomarse estas precauciones, pueden ocasionarse lesiones serias o mortales. Reemplace el interruptor de flotador de inmediato si el cable está dañado o partido. Después de la instalación, guardar estas instrucciones junto con la garantía. Este producto debe ser instalado siguiendo el Código Eléctrico Nacional de EE.UU., ANSI/NFPA 70, para evitar la entrada o acumulación de humedad en cajas de conexión, conductos, acoples, la caja del indicador de nivel (flotador) o el cable.

	ADVERTENCIA PELIGRO DE CHOQUE ELÉCTRICO Desconecte la corriente antes de instalar o al hacer mantenimiento de este producto. La instalación y el mantenimiento de este producto deben ser efectuados por personal idóneo siguiendo las normas aplicables en cuanto a instalaciones eléctricas y plomería.		ADVERTENCIA PELIGRO DE INCENDIO O EXPLOSIÓN No utilice este producto con líquidos inflamables. No lo instale en lugares peligrosos definidos como tales en el Código Eléctrico Nacional de Estados Unidos, ANSI/NFPA 70.
--	---	--	--

Suivre scrupuleusement ces précautions pour éviter les risques de blessures graves voire mortelles. Remplacer immédiatement l'interrupteur à flotteur si le câble du commutateur est endommagé ou coupé. Une fois le produit installé, conserver ces instructions avec la garantie. Ce produit doit être installé conformément au code électrique des États-Unis (NEC) ANSI NFPA 70 de sorte à empêcher l'humidité de s'infiltrer ou de s'accumuler dans les boîtiers, corps de conduit, raccords, logements de flotteur ou câbles.

	AVERTISSEMENT DANGER DE CHOC ÉLECTRIQUE Débrancher l'alimentation avant l'installation ou l'entretien de ce produit. Seul un technicien qualifié est habilité à installer et entretenir ce produit conformément aux codes électriques nationaux et locaux.		AVERTISSEMENT RISQUE D'INCENDIE OU D'EXPLOSION Ne pas utiliser ce produit avec des liquides inflammables. Ne pas installer ce produit dans des sites dangereux tels que définis par le Code Électrique National, ANSI/NFPA 70.
--	--	--	--

Items Needed / Elementos necesarios / Éléments nécessaires

Included with alarm Incluido con la alarma / Inclus avec alarme	Included with optional float switch Incluido con el interruptor de flotador opcional Inclus avec interrupteur à flotteur en option										
Not included No incluido / Pas Inclus	Specifications Especificaciones / Spécifications										
	<table border="1"> <tr> <td>Primary Power: Alimentación primaria: Alimentation primaire :</td> <td>120 VAC, 60 Hz</td> </tr> <tr> <td>Auxiliary Contacts: Contactos auxiliares: Contacts auxiliaires :</td> <td>120 VAC, 0.5 amps</td> </tr> <tr> <td>Float Switch Supply Voltage: Tensión de alimentación del interruptor de flotador: Tension d'alimentation de l'interrupteur à flotteur :</td> <td>9 VDC</td> </tr> <tr> <td>Battery / Bateria / Batterie:</td> <td>9 VDC, Alkaline Alcalina/Alcalin</td> </tr> <tr> <td>Enclosure / Caja / Boîtier:</td> <td>Type 1/Tipo 1/Type 1 indoor/interior/intérieur</td> </tr> </table>	Primary Power: Alimentación primaria: Alimentation primaire :	120 VAC, 60 Hz	Auxiliary Contacts: Contactos auxiliares: Contacts auxiliaires :	120 VAC, 0.5 amps	Float Switch Supply Voltage: Tensión de alimentación del interruptor de flotador: Tension d'alimentation de l'interrupteur à flotteur :	9 VDC	Battery / Bateria / Batterie:	9 VDC, Alkaline Alcalina/Alcalin	Enclosure / Caja / Boîtier:	Type 1/Tipo 1/Type 1 indoor/interior/intérieur
Primary Power: Alimentación primaria: Alimentation primaire :	120 VAC, 60 Hz										
Auxiliary Contacts: Contactos auxiliares: Contacts auxiliaires :	120 VAC, 0.5 amps										
Float Switch Supply Voltage: Tensión de alimentación del interruptor de flotador: Tension d'alimentation de l'interrupteur à flotteur :	9 VDC										
Battery / Bateria / Batterie:	9 VDC, Alkaline Alcalina/Alcalin										
Enclosure / Caja / Boîtier:	Type 1/Tipo 1/Type 1 indoor/interior/intérieur										



220 Ohio Street ■ Ashland, OH 44805 USA
Phone: 419-281-5767 ■ Fax: 419-289-2535

1 Mount using the keyhole on the back of the unit.
 Montar usando el ojo de cerradura en la parte posterior de la unidad.
 Fixer en utilisant le trou de serrure situé à l'arrière du boîtier.

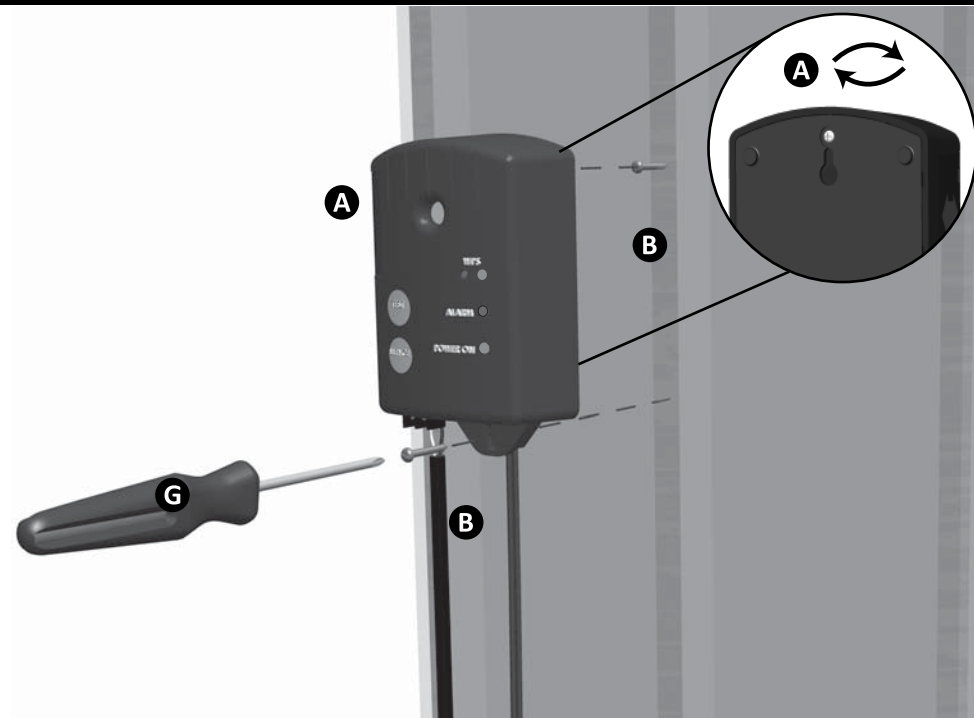

2 Install float at desired activation level.
 Instalar el flotador al nivel de activación deseado.
 Installer le flotteur au niveau d'activation souhaitée.

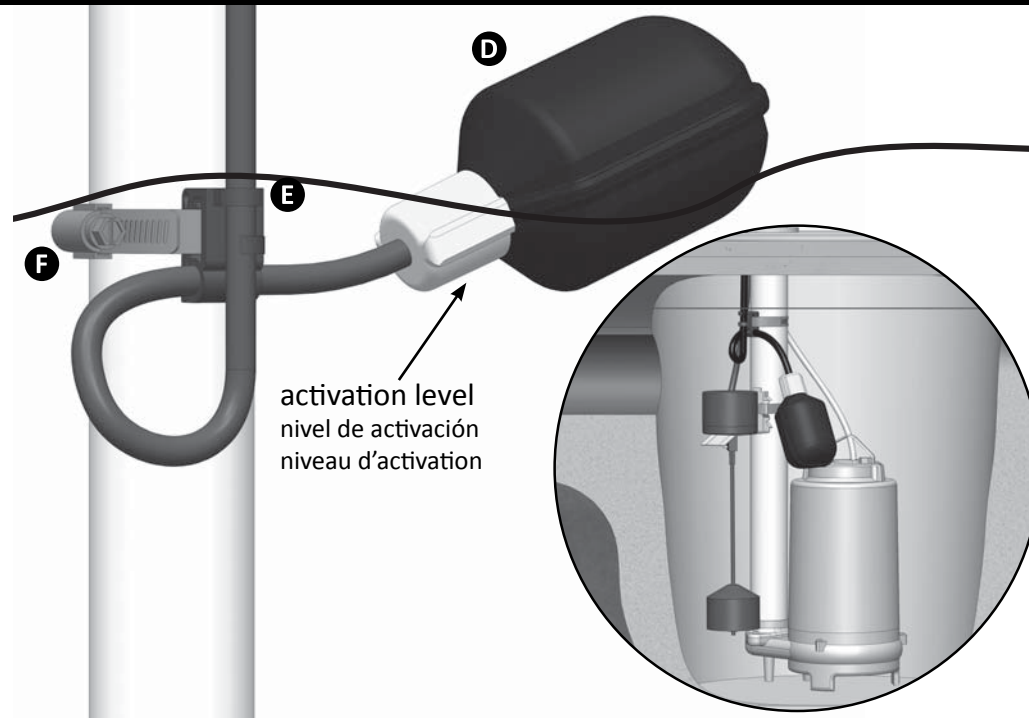

3 If Auxiliary Contacts will be used, remove back, determine location, and drill hole in enclosure for connector and wiring.
 Si se utilizan contactos auxiliares, retirar la tapa posterior, determinar la ubicación y taladrar un agujero en la caja para el conector y el cableado.
 Si des contacts auxiliares sont utilisés, retirer la partie arrière, localiser et percer un trou dans le boîtier pour le connecteur et le câblage.

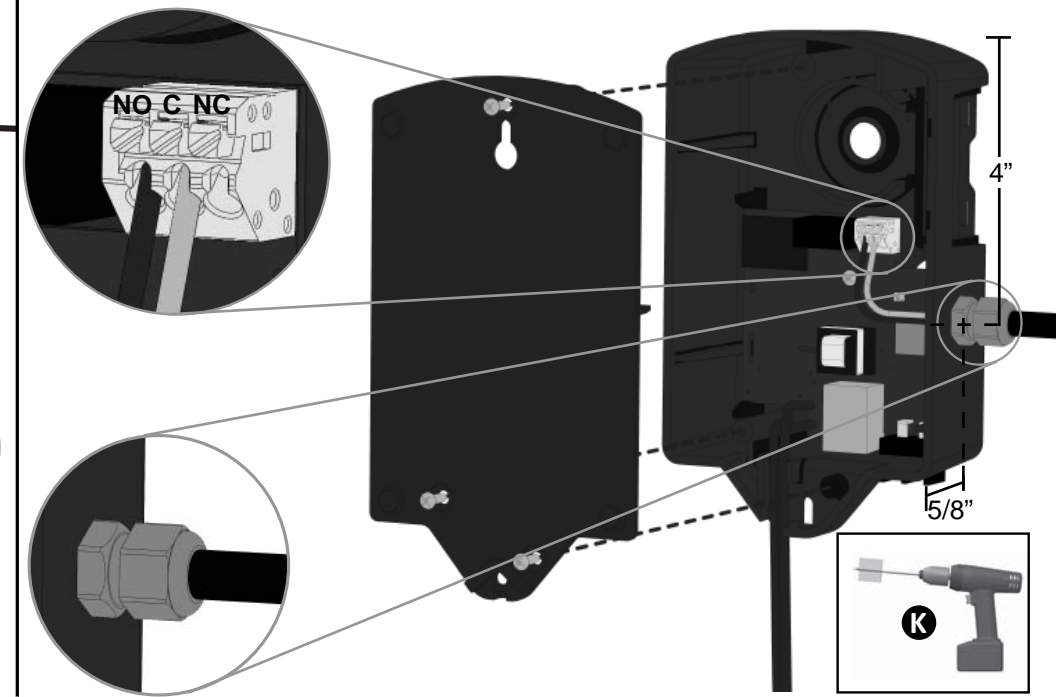

4 Connect float switch, install battery, and secure power cord to wall outlet.
 Conectar el interruptor de flotador, instalar la batería y asegurar el cable eléctrico al tomacorriente de pared.
 Connecter l'interrupteur à flotteur, installer la batterie, puis fixer le câble d'alimentation à la prise électrique murale.

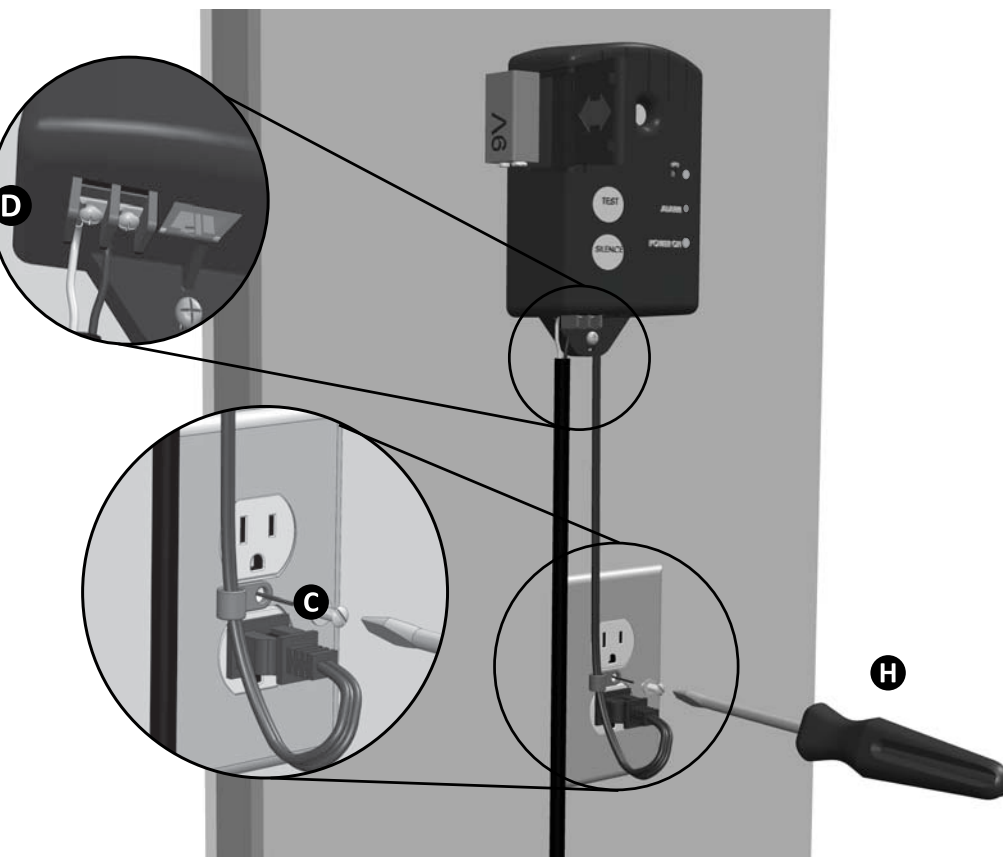

5 Restore power and check alarm operation after installation.
 Restablecer la alimentación y verificar el funcionamiento de la alarma después de la instalación.
 Rétablir l'alimentation et vérifier le fonctionnement de l'alarme après installation.

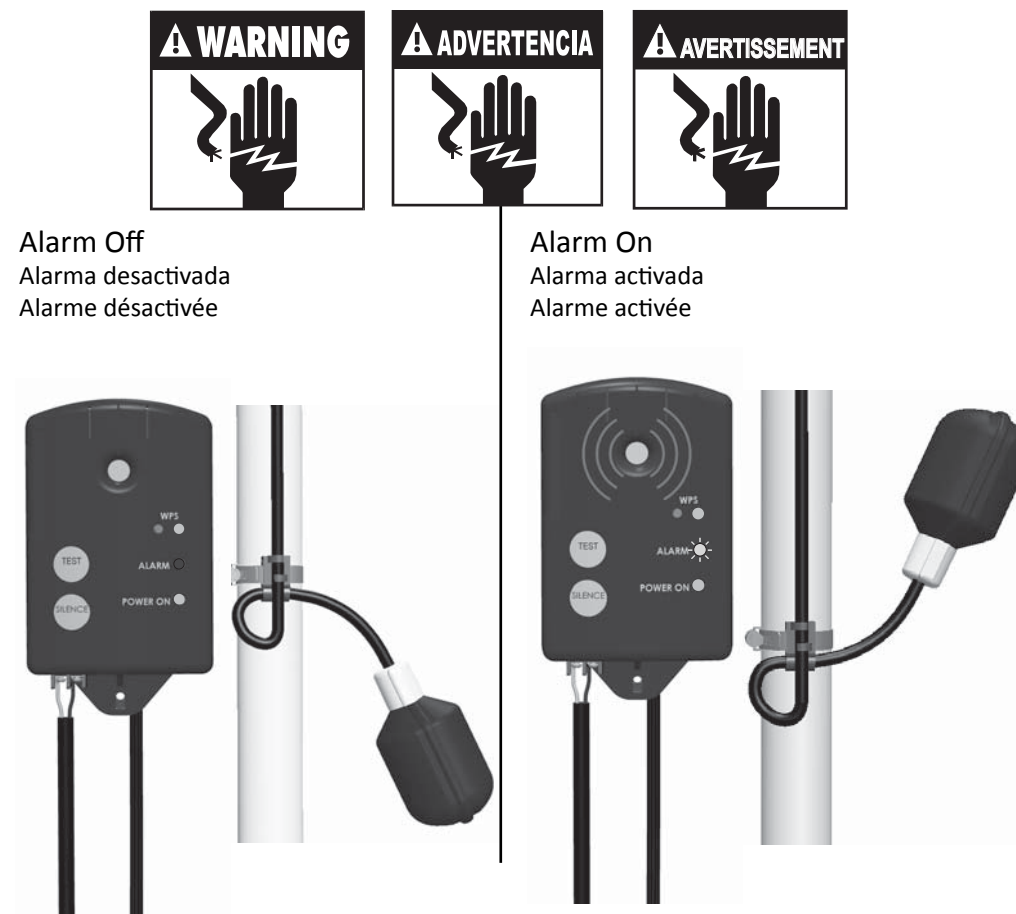

6 Replace battery every 12 months and after an AC power failure.
 Reemplazar la batería cada 12 meses y después de cada interrupción de la alimentación CA.
 Remplacez la batterie tous les 12 mois et après chaque panne d'alimentation c.a.

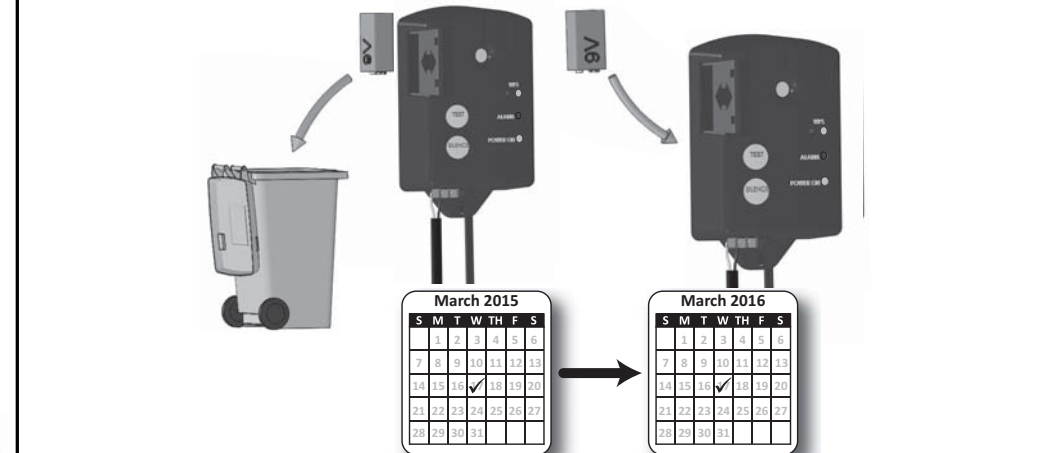

7 Test alarm weekly to insure proper operation.
 Probar la alarma semanalmente para comprobar su buen funcionamiento.
 Tester l'alarme toutes les semaines pour assurer le bon fonctionnement de l'appareil.



Reference the CS1200 WiFi Alarm Quick Start Guide to setup the alarm notifications via email and/or text messaging.

Remitirse a la Guía de consulta rápida de la Alarma CS1200 WiFi para configurar las notificaciones de alarma vía correo electrónico y/o mensajes de texto.
 Se reporter au Guide de démarrage rapide de l'Alarme CS1200 WiFi pour configurer les notifications d'alarme via e-mail et/ou SMS.